

## АКТ

**ГОСУДАРСТВЕННОЙ ИСТОРИКО-КУЛЬТУРНОЙ ЭКСПЕРТИЗЫ** документации или разделов документации, обосновывающих меры по обеспечению сохранности объектов культурного наследия, включенных в реестр, выявленных объектов культурного наследия либо объектов, обладающих признаками объектов культурного наследия, при проведении земляных, мелиоративных, хозяйственных работ, указанных в ст. 30 Федерального закона от 25.06.2002 № 73-ФЗ «Об объектах культурного наследия (памятниках истории и культуры) народов Российской Федерации», работ по использованию лесов и иных работ в границах территории объектов культурного наследия либо на земельном участке, непосредственно связанном с земельным участком в границах территории объектов культурного наследия: Проектная документация (Раздел) Обеспечение сохранности выявленного объекта культурного (археологического) наследия: «Курск Нижний посад 11-14 в.в.» при проведении проектных и производственных работ на земельном участке с кадастровым номером 46:29:102257:54, расположенном по адресу: г. Курск, ул. Красной Армии, 14.

Настоящее заключение государственной историко-культурной экспертизы оформлено в виде акта в соответствии с Федеральным законом от 25.06.2002 № 73-ФЗ «Об объектах культурного наследия (памятниках истории и культуры) народов Российской Федерации» (далее - Закон № 73-ФЗ), Положением о государственной историко-культурной экспертизе, утвержденным постановлением Правительства Российской Федерации от 15.07.2009 № 569 (далее - Положение о ГИКЭ) в электронном виде и подписано усиленной квалифицированной электронной подписью.

**1. Дата начала и дата окончания проведения экспертизы.**

- дата начала: 17.10.2023.
- дата окончания: 18.10.2023.

**2. Место проведения экспертизы - г. Воронеж.**

**3. Заказчик экспертизы – ООО «АРХЕОПОИСК».** Адрес местонахождения: Нижегородская область, г. Нижний Новгород, ул. Ошарская д.80, П8, офис 2. ИНН: 5262390741. ОГРН 1235200008977. Директор Корабельников И.И.

**4. Сведения об эксперте:**

- фамилия, имя, отчество - Скоробогатов Андрей Михайлович;
- образование - высшее, специальность – учитель истории, социальный педагог по специальности «история», кандидат исторических наук;
- стаж работы - 16 лет;
- место работы и должность - Общество с ограниченной ответственностью Научно-производственный центр «Воронежское археологическое общество» (ООО НПЦ «ВАО»), научный сотрудник;

- реквизиты аттестации - приказ Министерства культуры Российской Федерации от 30.12.2021. № 2304 «Об аттестации экспертов по проведению государственной историко-культурной экспертизы»;

объекты экспертизы:

- выявленные объекты культурного наследия в целях обоснования целесообразности включения данных объектов в реестр;

- документы, обосновывающие включение объектов культурного наследия в реестр;

- документация, за исключением научных отчетов о выполненных археологических полевых работах, содержащая результаты исследований, в соответствии с которыми определяется наличие или отсутствие объектов, обладающих признаками объекта культурного наследия, на земельных участках, подлежащих воздействию земляных, строительных, мелиоративных, хозяйственных работ, указанных в статье 30 Федерального закона работ по использованию лесов и иных работ;

- документация или разделы документации, обосновывающие меры по обеспечению сохранности объекта культурного наследия, включенного в реестр, выявленного объекта культурного наследия либо объекта, обладающего признаками объекта культурного наследия, при проведении земляных, мелиоративных, хозяйственных работ, указанных в статье 30 Федерального закона работ по использованию лесов и иных работ в границах территории объекта культурного наследия либо на земельном участке, непосредственно связанном с земельным участком в границах территории объекта культурного наследия.

**5. Информация о том, что в соответствии с законодательством Российской Федерации эксперт несёт ответственность за достоверность сведений, изложенных в заключении.**

Эксперт признает свою ответственность за соблюдение принципов проведения экспертизы, установленных статьей 29 Федерального закона от 25.06.2002 г. №73-ФЗ «Об объектах культурного наследия (памятниках истории и культуры) народов Российской Федерации»; за достоверность сведений, изложенных в заключении экспертизы и обязуется выполнять требования пункта 17 Положения о государственной историко-культурной экспертизе, утвержденного постановлением Правительства Российской Федерации от 15.07.2009 г. №569.

**Отношения к заказчику:**

Эксперт:

- не имеет родственных связей с заказчиком (его должностными лицами, работниками);

- не состоит в трудовых отношениях с заказчиком;

- не имеет долговых или иных имущественных обязательств перед заказчиком;

- не владеет ценными бумагами, акциями (долями участия, паями в уставных капиталах) заказчика;

- не заинтересован в результатах исследований и решений, вытекающих из настоящего экспертного заключения, с целью получения выгоды в виде денег, ценностей, иного имущества, услуг имущественного характера или имущественных прав для себя или третьих лиц.

Заказчик экспертизы (его должностные лица или работники) не имеют долговых или иных имущественных обязательств перед экспертом.

#### **6. Цели и объекты экспертизы.**

- Цель экспертизы:

Обеспечение сохранности выявленного объекта культурного (археологического) наследия: «Курск Нижний посад 11-14 в.в.» в г. Курск, при проведении земляных, строительных, мелиоративных, хозяйственных работ, указанных в ст. 30 Федерального закона от 25.06.2002 № 73-ФЗ «Об объектах культурного наследия (памятниках истории и культуры) народов Российской Федерации» работ по использованию лесов и иных работ.

- Объект экспертизы:

Документация или разделы документации, обосновывающие меры по обеспечению сохранности объекта культурного наследия, включенного в реестр, выявленного объекта культурного наследия либо объекта, обладающего признаками объекта культурного наследия, при проведении земляных, мелиоративных и (или) хозяйственных работ, предусмотренных статьей 25 Лесного кодекса Российской Федерации работ по использованию лесов и иных работ в границах территории объекта культурного наследия либо на земельном участке, непосредственно связанном с земельным участком в границах территории объекта культурного наследия. Экспертиза проводится в отношении: Проектная документация (Раздел) Обеспечение сохранности выявленного объекта культурного (археологического) наследия: «Курск Нижний посад 11-14 в.в.» при проведении проектных и производственных работ на земельном участке с кадастровым номером 46:29:102257:54, расположенном по адресу: г. Курск, ул. Красной Армии, 14.

#### **7. Перечень документов, представленных заявителем.**

- Проектная документация (Раздел) Обеспечение сохранности выявленного объекта культурного (археологического) наследия: «Курск Нижний посад 11-14 в.в.» при проведении проектных и производственных работ на земельном участке с кадастровым номером 46:29:102257:54, расположенном по адресу: г. Курск, ул. Красной Армии, 14. Исполнитель: Свиридов А.А. Нижний Новгород, 2023.

Документация состоит из одного тома, включающего текстовую часть (23 с.) и альбом иллюстраций (22 рис.), всего 41 с.

- Копия письма Комитета по охране объектов культурного наследия Курской области от 15.08.2023 № 05-3.011-23/1977.

#### **8. Сведения об обстоятельствах, повлиявших на процесс проведения и результаты экспертизы.**

Обстоятельств, повлиявших на процесс проведения и результаты экспертизы, не имеется.

Дополнительных сведений, которые могли бы повлиять на процесс проведения и результаты экспертизы, не поступало.

#### **9. Сведения о проведенных исследованиях с указанием примененных методов, объема и характера выполненных работ и их результатов.**

В процессе проведения экспертизы был выполнен анализ:

- действующего законодательства Российской Федерации в сфере охраны культурного наследия;

- представленной заказчиком экспертизы документации в части соответствия её действующему законодательству в сфере охраны культурного наследия;

- оценки обоснованности и оптимальности принятых в документации мер по обеспечению сохранности объектов культурного наследия, выявленных объектов культурного наследия, либо объектов, обладающих признаками объекта культурного наследия, при проведении земляных, мелиоративных и (или) хозяйственных работ, предусмотренных статьей 25 Лесного кодекса Российской Федерации работ по использованию лесов и иных работ на основании данных археологических исследований и нормативно-правовых актов.

Результаты исследований, проведенных в рамках настоящей государственной историко-культурной экспертизы, оформлены в виде Акта.

#### **10. Факты и сведения, выявленные и установленные в результате проведения экспертизы. Общие сведения о проведенных работах.**

Работы по составлению проектной документации выполнялись на основании договора на разработку раздела по сохранению объекта археологического наследия №11-2/09-РП от 11 сентября 2023 г., заключенного между обществом с ограниченной ответственностью «АРХЕОПОИСК» и обществом с ограниченной ответственностью «Стройкомфорт ИБ».

Участок планируемых работ располагается в границах территории выявленного объекта культурного (археологического) наследия «Курск Нижний посад 11-14 в.в.», принятого на государственную охрану на основании Приказа Комитета по культуре Курской области от 13.12.2010 № 329.

Основной задачей подготовки раздела проекта является определение объема и методики проведения археологических исследований в целях сохранения выявленного объекта археологического наследия «Курск Нижний посад 11-14 в.в.» на участке проведения земляных работ, запланированных проектной документацией на строительство гаража на земельном участке с кадастровым номером 46:29:102257:54, расположенном по адресу: г. Курск, ул. Красной Армии, 14.

Согласно письму Комитета по охране объектов культурного наследия Курской области от 15.08.2023, сообщается следующее.

При проведении работ на объекте, расположенном на земельном участке с кадастровым номером 46:29:102257:54, расположенного по адресу: г. Курск, ул. Красной Армии, д 14, в случае проведения планируемых работ исключительно в границах существующего объекта (без изменения ширины и глубины), то проведение археологических полевых работ на территории земельного участка, не подлежащей воздействию земляных, хозяйственных работ, не требуется.

На испрашиваемом земельном участке располагается выявленный объект археологического наследия «Курск Нижний посад, 11-14 в.в.», на государственной охране состоит в соответствии с приказом комитета по культуре Курской области от 13.12.2010 г. № 329.

Участок проектирования расположен в исторической части г. Курска. В географическом отношении приурочена к мысу правого коренного берега р. Тускарь (правый приток р. Сейм – Днепровский бассейн), образованного впадением в нее правого притока – р. Кур.

Согласно археологической карте Курской области в пределах г. Курск известно 29 археологических памятников, относящихся к различным историческим периодам, начиная с палеолита, составляющие в целом комплекс «Курск. Исторический культурный слой г. Курска». Древнерусский город, располагавшийся на территории современного Курска, впервые упоминается в «Житии Феодосия Печерского» (ок. 1036 г.), затем в «Поучении Владимира Мономаха» под 1068 г. и, наконец, в летописях начиная с 1095 г.

Культурный слой Нижнего посада Курска был выявлен в 1988 г. М.В. Фроловым перед реставрацией здания т.н. «палат бояр Ромодановских», где ныне находится Курский государственный областной музей археологии (ул. Пионеров, 6). Этот участок посада расположен в 0,6 км к ЮЮЗ от городища, на правобережной террасе р. Кур (левый приток р. Тускарь). В дальнейшем полевые работы проводились здесь силами экспедиций О.Н. Енуковой (1997 г., 2003 г.), А.В. Зорина (2007-2008 гг.), Н.А. Тихомирова (2014 г.), В.Е. Родинковой (2015 г.), Р.С. Веретюшкина и Д.Н. Горбунова (2017 г.), В.В. Енукова (2018 г.), С.Н. Гапочки (2022 г.).

Памятник археологии «Курск. Нижний посад» находится в центральной части города в зоне плотной застройки, планировка которой оформилась в конце XVIII в. В геоморфологическом отношении памятник располагается на краю надпойменной террасы правого берега р. Кур и правого коренного берега р. Тускарь примерно в 240 м от устья Кура. Площадка террасы имеет слабый уклон в восточном и юго-восточном направлении в сторону поймы р. Тускарь.

Стоит отметить то значительное антропогенное воздействие, которому подвергался Курск на протяжении последних 300 лет, преимущественно в XX в., что привело местами к изменению исторического рельефа местности. Начало этому было положено перепланировкой города в 1782 г. Другим результатом многочисленных работ стало образование слоя строительного

мусора, который фиксируется при археологических исследованиях на всей территории центральной части г. Курска, достигая мощности от 1 до 3 м, что делает необходимым привлечение техники для снятия подобного балласта.

Наиболее ранние слои на территории летописного Курска относятся к рубежу X-XI вв., верхняя граница определяется в пределах 2-й половины XIII – начала XIV вв. Позднейшие напластования находятся преимущественно в переотложенном состоянии.

Таким образом, культурные слои древнерусского времени на территории проектирования перекрыты перемесом и строительным мусором второй половины XX в. мощностью от 2 до 3,7 м. Глубже залегал культурный слой XI-XIV вв. - коричневатый тёмно-серый грунт с прослойками углей мощностью от 0,1 до 0,65 м. Материк – бурый коричнево-жёлтый суглинок выявлен на глубинах от 2,69 до 4,92 м.

На момент составления данного Раздела, участок проектируемого строительства представлял собой задернованную площадку, покрытую мелким щебнем, битым кирпичом, строительным мусором, в южной части поросшую деревьями и кустарником. В юго-восточном углу участка фиксируется засыпанный строительным мусором, образовавшимся в результате сноса здания, фундамент гаража.

Для анализа проектной документации на строительство гаража на земельном участке с кадастровым номером 46:29:102257:54, расположенном по адресу: г. Курск, ул. Красной Армии, 14, использованы материалы, предоставленные Заказчиком Раздела. Проектная документация на проведение работ по подготовке территории строительства подготовлена ИП Каменев Н. Е.

Предоставленной проектной документацией предусматриваются следующие работы:

- строительство здания гаража на существующем фундаменте. Площадь работ составляет 29,3 кв. м.

- устройство твёрдого покрытия подъезда к гаражу и отмотки вокруг него на площади 77,7 кв. м. с глубиной работ 0,31-0,35 м.

Таким образом, общая площадь работ, выполняемых при строительстве гаража на земельном участке с кадастровым номером 46:29:102257:54, расположенном по адресу: г. Курск, ул. Красной Армии, 14 составляет  $29,3+77,7=107$  кв. м.

**11. Перечень документов и материалов, собранных и полученных при проведении экспертизы, а также использованной для нее специальной, технической и справочной литературы.**

- Проектная документация (Раздел) Обеспечение сохранности выявленного объекта культурного (археологического) наследия: «Курск Нижний посад 11-14 в.в.» при проведении проектных и производственных работ на земельном участке с кадастровым номером 46:29:102257:54, расположенном по адресу: г. Курск, ул. Красной Армии, 14. Исполнитель: Свиридов А.А. Нижний Новгород, 2023.

- Копия письма Комитета по охране объектов культурного наследия Курской области от 15.08.2023 № 05-3.011-23/1977.

- Федеральный закон «Об объектах культурного наследия (памятниках истории и культуры) народов Российской Федерации» от 25.06.2002 № 73-ФЗ (ред. от 11.06.2021 г.);

- Положение о государственной историко-культурной экспертизе, утвержденное постановлением Правительства РФ от 15.07.2009 № 569 (изм. от 11.09.2021 г.).

- Положение о порядке проведения археологических полевых работ и составления научной отчетной документации. Утверждено постановлением Бюро Отделения историко-филологических наук Российской академии наук от 20.06.2018 г. № 32.

- Закон Курской области от 29.12.2005 г. № 120-ЗКО «Об объектах культурного наследия Курской области» (с изменениями на 2 марта 2022 года);

- Приказ комитета по культуре Курской области от 13.12.2010 г. № 329;

- Список выявленных объектов археологического наследия, расположенных на территории Курской области (по состоянию на 11.10.2023 года);

- Данные дистанционного зондирования земной поверхности – Программа SAS.Planet;

## **12. Обоснования вывода экспертизы.**

Экспертом установлено, что при разработке Раздела Обеспечение сохранности выявленного объекта культурного (археологического) наследия: «Курск Нижний посад 11-14 в.в.» при проведении проектных и производственных работ на земельном участке с кадастровым номером 46:29:102257:54, расположенном по адресу: г. Курск, ул. Красной Армии, 14 соблюдены требования Федерального закона от 25.06.2002 г. №73-ФЗ «Об объектах культурного наследия (памятниках истории и культуры) народов Российской Федерации».

Пунктом 2 статьи 30 вышеуказанного Федерального закона определено, что изыскательские, проектные, земляные, строительные, мелиоративные, хозяйственные работы, указанные в статье 30 данного Федерального закона работы по использованию лесов и иные работы в границах территории объекта культурного наследия, включенного в реестр, проводятся при условии соблюдения установленных статьей 5.1 настоящего Федерального закона требований к осуществлению деятельности в границах территории объекта культурного наследия, особого режима использования земельного участка, в границах которого располагается объект археологического наследия, и при условии реализации согласованных соответствующим органом охраны объектов культурного наследия, определенным пунктом 2 статьи 45 Федерального закона, обязательных разделов об обеспечении сохранности указанных объектов культурного наследия в проектах проведения таких работ или проектов обеспечения

сохранности указанных объектов культурного наследия либо плана проведения спасательных археологических полевых работ, включающих оценку воздействия проводимых работ на указанные объекты культурного наследия.

Строительные и иные работы на земельном участке, непосредственно связанном с земельным участком в границах территории объекта культурного наследия, в соответствии с пунктом 3 статьи 30 Федерального закона от 25.06.2002 г. №73-ФЗ, проводятся при наличии в проектной документации разделов об обеспечении сохранности указанного объекта культурного наследия или о проведении спасательных археологических полевых работ или проекта обеспечения сохранности указанного объекта культурного наследия либо плана проведения спасательных археологических полевых работ, включающих оценку воздействия проводимых работ на указанный объект культурного наследия, согласованных с региональным органом охраны объектов культурного наследия.

Анализ архивных и библиографических материалов, результатов ближайших к участку проектирования археологических исследований, а также проектной документации на строительство гаража на земельном участке с кадастровым номером 46:29:102257:54, расположенном по адресу: г. Курск, ул. Красной Армии, 14, позволил определить, что **проведение спасательных археологических полевых работ в целях обеспечения сохранности объекта культурного (археологического) наследия «Курск Нижний посад 11-14 в.в.», не требуется.**

Этот вывод обусловлен тем, что в соответствии с проектной документацией строительство гаража запланировано на существующем фундаменте, следовательно, дополнительные земляные работы проводиться не будут. Устройство твёрдых покрытий на участке запланировано с максимальной глубиной работ 0,31-0,35 м. В соответствии с результатами археологических работ на прилежащей территории, культурный слой памятника перекрыт поздними напластованиями, образованными в ходе хозяйственного освоения территории во второй половине XX в. Таким образом, работы по строительству гаража на земельном участке с кадастровым номером 46:29:102257:54, расположенном по адресу: г. Курск, ул. Красной Армии, 14, угрозу сохранности объекта культурного (археологического) наследия не несут.

### **13. Выводы экспертизы.**

Экспертом установлено, что Раздел Обеспечение сохранности выявленного объекта культурного (археологического) наследия: «Курск Нижний посад 11-14 в.в.» при проведении проектных и производственных работ на земельном участке с кадастровым номером 46:29:102257:54, расположенном по адресу: г. Курск, ул. Красной Армии, 14 соответствует действующему законодательству в сфере охраны объектов культурного наследия, обеспечивает сохранность выявленного объекта культурного (археологического) наследия «Курск Нижний посад 11-14 в.в.» в г. Курск

при проведении земляных, строительных, мелиоративных и (или) хозяйственных работ, предусмотренных ст. 25 Лесного кодекса Российской Федерации, работ по использованию лесов и иных работ; обеспечение сохранности объектов культурного наследия, включенных в реестр, выявленного объекта культурного наследия либо объектов, обладающих признаками объекта культурного наследия, возможно (**положительное заключение**).

**14. Перечень приложений к Акту:**

- Проектная документация (Раздел) Обеспечение сохранности выявленного объекта культурного (археологического) наследия: «Курск Нижний посад 11-14 в.в.» при проведении проектных и производственных работ на земельном участке с кадастровым номером 46:29:102257:54, расположенном по адресу: г. Курск, ул. Красной Армии, 14. Исполнитель: Свиридов А.А. Нижний Новгород, 2023.

- Копия письма Комитета по охране объектов культурного наследия Курской области от 15.08.2023 № 05-3.011-23/1977.

**Дата оформления заключения экспертизы: 18.10.2023.**

Аттестованный эксперт по проведению государственной историко-культурной экспертизы - А.М. Скоробогатов.

**Настоящий акт государственной историко-культурной экспертизы оформлен в электронном виде и подписан усиленной квалифицированной электронной цифровой подписью.**

**Сведения о сертификате аттестованного эксперта  
Скоробогатова Андрея Михайловича:**

Кому выдан: Скоробогатов Андрей Михайлович

Кем выдан: КОМПАНИЯ «ТЕНЗОР»

Серийный номер: 01 25 71 c0 00 86 af 23 92 41 e2 2f cf b3 13 01 d7

Действителен с: 10 января 2023 г. 14:30

Действителен по: 10 января 2024 г. 14:30

**Общество с ограниченной ответственностью  
«АРХЕОПОИСК»**

**ИНН 5262390741 ОГРН 1235200008977**

**РФ, Нижегородская область, г.Нижний Новгород,  
ул.Ошарская д.80, П8, офис 2  
тел. 8-831-437-87-41**

«УТВЕРЖДАЮ»

Генеральный директор ООО «АРХЕОПОИСК»



И.И. Корабельников

«16» октября 2023 г.

**ПРОЕКТНАЯ ДОКУМЕНТАЦИЯ (РАЗДЕЛ)**

Обеспечение сохранности выявленного объекта культурного (археологического) наследия: «Курск Нижний посад 11-14 в.в.» при проведении проектных и производственных работ на земельном участке с кадастровым номером 46:29:102257:54, расположенном по адресу: г. Курск, ул. Красной Армии, 14.

Заказчик: Общество с ограниченной  
ответственностью «Стройкомфорт ИБ»

A handwritten signature in blue ink, appearing to be 'Свиридов А.А.', written over a light blue rectangular background.

Исполнитель: Свиридов А.А.

г. Нижний Новгород - 2023 г.

<b>Оглавление</b>	
<b>I. Введение</b> .....	<b>3</b>
<b>II. ПОЯСНИТЕЛЬНАЯ ЗАПИСКА</b> .....	<b>6</b>
<b>Геоморфологическая и геологическая характеристики территории проектирования</b> .....	<b>6</b>
<b>Краткая характеристика объекта археологического наследия «Курск Нижний посад 11-14 в.в.» в г. Нижнем Новгороде.</b> .....	<b>9</b>
<b>III. Общая характеристика участка планируемых работ</b> .....	<b>16</b>
<b>IV. Анализ проектного предложения.</b> .....	<b>17</b>
<b>V. Мероприятия по обеспечению сохранности объекта археологического наследия.</b> .....	<b>18</b>
<b>Сметно-финансовый расчет.</b> .....	<b>21</b>
<b>Список использованной литературы</b> .....	<b>22</b>
<b>Альбом Иллюстраций</b> .....	<b>24</b>

## **I. Введение**

Раздел об обеспечении сохранности объекта археологического наследия. «Курск Нижний посад 11-14 в.в.» проведении проектных и производственных работ на земельном участке с кадастровым номером 46:29:102257:54, расположенном по адресу: г. Курск, ул. Красной Армии, 14. разработан в исполнение ст. 36 Федерального закона от 25.06.2002 N 73-ФЗ (ред. от 03.08.2018) «Об объектах культурного наследия (памятниках истории и культуры) народов Российской Федерации», в соответствии с которой в случае наличия объектов культурного наследия на территории, подлежащей освоению, в проекты проведения землеустроительных, земляных, строительных, мелиоративных, хозяйственных и иных работ должны быть внесены разделы об обеспечении сохранности объектов культурного наследия. Согласно действующему законодательству, строительные, дорожные, мелиоративные и иные работы, создающие угрозу существования объектам археологического наследия, могут проводиться лишь после осуществления необходимых мероприятий, обеспечивающих сохранность памятников.

Работы по составлению проектной документации выполнялись на основании договора на разработку раздела по сохранению объекта археологического наследия №11-2/09-РП от 11 сентября 2023 г., заключенного между обществом с ограниченной ответственностью «АРХЕОПОИСК» и обществом с ограниченной ответственностью «Стройкомфорт ИБ».

Участок планируемых работ располагается в границах территории выявленного объекта культурного (археологического) наследия «Курск Нижний посад 11-14 в.в.», принятого на государственную охрану на основании Приказа Комитета по культуре Курской области от 13.12.2010 № 329.

Основной задачей подготовки раздела проекта является определение объема и методики проведения археологических исследований в целях сохранения выявленного объекта археологического наследия «Курск Нижний посад 11-14 в.в.» на участке проведения земляных работ, запланированных проектной документацией на строительство гаража на земельном участке с кадастровым номером 46:29:102257:54, расположенном по адресу: г. Курск, ул.

Красной Армии, 14.

Для решения поставленной задачи выполнены следующие виды и объемы работ:

- предварительное ознакомление с литературными и графическими материалами (проработка печатных материалов по территории проектирования; изучение и анализ фондовых, архивных материалов и письменных источников) и их анализ;

- сбор данных по геоморфологии изучаемой территории и геологической характеристики участка проведения работ;

- анализ проектных решений по строительству гаража на земельном участке с кадастровым номером 46:29:102257:54, расположенном по адресу: г. Курск, ул. Красной Армии, 14;

- составление ситуационного плана местности, характеризующее размещение объекта археологического наследия и соотношение с проектными решениями по подготовке территории строительства;

- проработка проектных решений по сохранению объекта археологического наследия «Курск Нижний посад 11-14 в.в.»;

- составление ведомости видов и порядка работ по сохранению объекта археологического наследия «Курск Нижний посад 11-14 в.в.»;

- составление иллюстративной части документации по сохранению объекта археологического наследия «Курск Нижний посад 11-14 в.в.»;

- написание текста Пояснительной записки к документации по сохранению объекта археологического наследия «Курск Нижний посад 11-14 в.в.» в составе проектной документации на строительство гаража на земельном участке с кадастровым номером 46:29:102257:54, расположенном по адресу: г. Курск, ул. Красной Армии, 14;

- обоснование необходимости проведения спасательных мероприятий на участках объекта археологического наследия на рассматриваемом земельном участке.

При разработке проекта использовалась следующая нормативная документация:

- Федеральный закон от 25.06.2002 г. № 73-ФЗ «Об объектах культурного наследия (памятниках истории и культуры) народов Российской Федерации»;
- ГОСТ Р 55627-2013 «Археологические изыскания в составе работ по реставрации, консервации, ремонту и приспособлению объектов культурного наследия»;
- ГОСТ Р 55528-2013 «Состав и содержание научно-проектной документации по сохранению объектов культурного наследия. Памятники истории и культуры. Общие требования (с Поправкой)»;
- Постановление Правительства РФ от 16.02.2008 № 87 «О составе разделов проектной документации и требованиях к их содержанию»;
- Приказ Комитета по культуре Курской области от 13.12.2010 г. №329.
- Правила выдачи, приостановления и прекращения действия разрешений (открытых листов) на проведение работ по выявлению и изучению объектов археологического наследия (утверждены постановлением Правительства РФ от 24.10.2022 № 1893);
- Положение о порядке проведения археологических полевых работ (археологических раскопок и разведок) и составления научной отчетной документации (утверждено постановлением Бюро Отделения историко-филологических наук Российской академии наук от 20.06.2018 №32);
- Письма Управления государственной охраны объектов культурного наследия №518/18-1280 от 20.07.09 и №518/18-2825 от 12.12.08 «О требованиях, предъявляемых к составу и оформлению, раздела об обеспечении сохранности объектов культурного наследия»;
- Национальный стандарт Российской Федерации «Состав и содержание научно-проектной документации по сохранению объектов культурного наследия. Памятники истории и культуры. Общие требования». Утвержден и введен в действие Приказом Федерального агентства по техническому регулированию и метрологии от 28 августа 2013 г. No 593-ст;
- «Сборник цен на научно-проектные работы по памятникам истории и культуры» от 1 января 1991 г. СЦНПР-91, утвержденный приказом Министерства культуры СССР № 321 от 05.11.1990 г.

## **II. ПОЯСНИТЕЛЬНАЯ ЗАПИСКА**

### **Геоморфологическая и геологическая характеристики территории проектирования**

Территория Курской области расположена на юго-западных склонах Среднерусской возвышенности. Характеризуется наличием древних и современных форм линейной эрозии – густой сети сложно-разветвленных речных долин, оврагов и балок, расчленивших водораздельные поверхности, что определяет пологоволнистый, слегка всхолмленный равнинный рельеф. Рельеф имеет сложный характер вертикального и горизонтального расчленения, характеризуется наличием разнообразных высотных ярусов.

Курск расположен в бассейне р. Сейм. В формировании рельефа бассейна принимают участие породы, отложившиеся как в морских, так и в континентальных условиях. Наиболее древними рельефообразующими породами являются пески ниже- и верхнемелового возраста, которые отлагались в условиях относительно мелководного морского бассейна. Кровля этой толщи в окрестностях Курска находится на отметке 165 м. Основную же роль в образовании рельефа играет мело-мергельная толща верхнемелового возраста, отложившаяся также в морских условиях. Эти породы имеют значительную мощность, достигая у Курска 60 метров. Их выходы представлены на территории города по правому склону долины Тускари. Отложения палеогена и неогена залегают лишь на водоразделах и представлены песками, глинами и песчаниками. В речных долинах залегают аллювиальные отложения пойм и надпойменных террас, представленные глинами, суглинками и супесями

Курск расположен на границе двух ландшафтных физико-географических районов – Суджанского и Тимского, относящихся к подзоне типичной лесостепи. Именно пограничное положение обеспечивает все разнообразие ландшафтных комплексов, представленных на территории города. К основным типам можно отнести плакорный, склоновый, надпойменно-террасовый и пойменный ландшафтные комплексы.

Плакорный тип занимают приподнятые всхолмленные участки водораздела, в основе которых залегают мело-мергельные породы, перекрытые песчано-

глинистыми отложениями. На долю этого ландшафтного типа приходится около 20% площади города. Поверхностными и подземными водами такая местность снабжена слабо. Почвенный покров представлен светло-серыми и серыми лесными почвами. На территории города естественные ландшафты плакорного типа не сохранились. Все они заняты различными типами застройки, в северной части распаханы.

Склоновый тип включает довольно крутые поверхности, имеющие отношение, в первую очередь, к долинно-балочной сети. Его особенностью является повышенная расчлененность рельефа, сравнительно сильная облесенность и склоновая микроразнообразие. Этот тип отличается также разнообразием почвенного и растительного покрова, наличием мело-мергельных обнажений, высокой интенсивностью геоморфологических процессов. На долю таких ландшафтов приходится около 16% территории города. В Курске к этой группе ландшафтов относятся склоны балок, занятые остепненными лугами, байрачные и нагорные дубравы, меловые обнажения правобережья Тускари и левобережья Кура. Характерными почвами являются светло-серые, серые и темно-серые лесные почвы с разной степенью эродированности.

Надпойменно-террасовый тип приурочен к надпойменным песчано-глинистым террасам рек Сейма и Тускари. В черте города террасовый комплекс долины р. Сейм достигает значительного расширения, что вызвано нижележащими синклиналичными погружениями материнских пород. От общей площади города эта группа ландшафтов занимает около 44%. Близкое залегание грунтовых вод способствует активному развитию селитебных ландшафтов.

Пойменный тип по приближенным подсчетам занимает около 20% территории города. Большая роль в формировании этих ландшафтов принадлежит рекам. В условиях высокой поймы формируются лугово-черноземные почвы, в прирусловой части – аллювиальные дерновые. На территории города к пойменным ландшафтам относятся заливные луга, разнотравно-злаковые луга высокой поймы, пойменные дубравы и ольшаники.

Историческая часть г. Курска занимает водораздельный мыс у слияния р. Кур и р. Тускарь в юго-западной части Среднерусской возвышенности, в

бассейне р. Сейм. По картографическим материалам XVIII – начала XX вв. известно, что данная территория представляла собой всхолмленную местность, прорезанную системой слабоветвящихся оврагов и балок. В конце XIX в. большинство из них были засыпаны, а поверхность мыса выравнивалась и приспособлялась под хозяйственные нужды.

В связи с сильным антропогенным воздействием на геоморфологию г. Курска за последние 300 лет облик его сильно изменился. Наиболее существенными являются работы по выполнению «Плана губернскому городу Курску» утвержденному Екатериной II 26 февраля 1782 г. Полную перепланировку города произвел губернский землемер И.Ф. Башилов. Тогда были засыпаны оборонительные рвы и овраги, проложены новые улицы<sup>1</sup>.

Участок проектирования расположен в исторической части г. Курска. В географическом отношении приурочена к мысу правого коренного берега р. Тускарь (правый приток р. Сейм – Днепровский бассейн), образованного впадением в нее правого притока – р. Кур.

<sup>1</sup> Михайленко Т.Г. Исполнители плана императрицы // Труды постоянно действующей заочной конференции Курского филиала Международной ассоциации исторической психологии "Психологические аспекты исторической науки и проблемы правды истории", Выпуск 4, Курск, 2011.

## **Краткая характеристика объекта археологического наследия «Курск Нижний посад 11-14 в.в.» в г. Нижнем Новгороде.**

Согласно археологической карте Курской области в пределах г. Курск известно 29 археологических памятников, относящихся к различным историческим периодам, начиная с палеолита, составляющие в целом комплекс «Курск. Исторический культурный слой г. Курска» (Кашкин, 1998. С.76-81). Древнерусский город, располагавшийся на территории современного Курска, впервые упоминается в «Житии Феодосия Печерского» (ок. 1036 г.), затем в «Поучении Владимира Мономаха» под 1068 г. и, наконец, в летописях начиная с 1095 г.

Летописный Курск («Кирескъ») в археологическом плане представляет собою мысовое городище с прилегающим к нему селищем, расположенное на правом берегу р. Тускарь (правый приток р. Сейм), в устье р. Кур, где ныне находится плотная застройка административной части современного города. Изучение Курска и его окрестностей начиналось в 1920-х годах Л.Н. Соловьёвым. На правом берегу р. Сейм им были открыты поселения 3 и 4, относящиеся к эпохе бронзы, а также два поселения I тыс. н.э. В 1961 г. близ Кировского моста через р. Тускарь преподаватель КГПИ Ю.А. Липкинг обнаружил поселение с материалами позднего неолита – ранней бронзы и киевской археологической культуры. В 1962–1964 гг. на участках низких террас при впадении р. Тускарь в р. Сейм П.И. Борисковским были обнаружены и исследованы две стоянки каменного века. Их изучение в 1988 г. продолжил С.Н. Алексеев. С конца 1970-х до середины 1980-х на территории города работал сотрудник ИА АН СССР А.В. Кашкин. Благодаря его усилиям были открыты: поселение 2 эпохи неолита; славяно-русские селища 4–6. Н.А. Тихомировым в 1984 г. на территории Курска было обнаружено раннеславянское селище (селище 1). Результаты проведенных исследований были систематизированы А.В. Кашкиным при подготовке свода памятников археологии Курской области<sup>2</sup>.

<sup>2</sup> Кашкин А.В. Археологическая карта России. Курская область. Часть 1. М, 1998. С. 75.

В 2010 г. три участка культурного слоя г. Курск были включены в список объектов культурного наследия (рис. 4):

- «Курск Детинец, 9, 10, 11-12, 14-17 вв.» (приказ Комитета по культуре Курской области от 13.12.2010 №329 №1).

- «Курск Верхний посад, 12, 13 вв.» (Приказ комитета по культуре Курской области от 13.12.2010 г. № 329 №2).

- «Курск Нижний посад, 11-14 вв.» (Приказ Комитета по культуре Курской области от 13.12.2010 г № 329 № 3).

При этом «Курск Детинец» и «Курск Верхний посад» представляют собой единый археологический комплекс древнерусского времени. На сегодняшний день границы объекта археологического наследия «Курск Детинец» не определены.

На протяжении 1988<sup>3</sup> и 1994 гг. экспедиция В.В. Енукова исследовала в пределах **детинца** участки сохранившегося культурного слоя по ул. Сонины. В ходе раскопок было вскрыто 132 кв. м. На глубине 0,7 м под современными напластованиями удалось проследить культурный слой мощностью до 2,6 м. Были зафиксированы элементы оборонительных укреплений XI в. — ров глубиной 2,12 м, по краю которого проходил частокол. В XII в. частокол был снесен, ров засыпан и на данном участке была сооружена постройка прямоугольной формы слегка углубленная в материк. Помимо того в раскопе на глубине 2,14-2,23 м были обнаружены также остатки погребения — труположение без инвентаря, ориентированное по линии ЗЮЗ-ВСВ. Были также выявлены остатки семи настилов мостовой, датированной второй пол. XI – XIII в.

В 2004 г. в ходе раскопок Н.А. Тихомиров была установлена западная граница Курской крепости, а также зафиксировали остатки фортификационных сооружений<sup>4</sup>. В 2005 г А.В. Зорин исследовал часть площадки детинца древнего Курска в его северной части. На сохранившихся участках слоя были выявлены вал и ров, являющийся остатками оборонительных сооружений Курска в

<sup>3</sup> № 14670. Енуков В.В. Отчет о раскопках в г. Курске в 1988 г. Курск, 1989.

<sup>4</sup> № 48723. Тихомиров Н.А. Отчет об охранных исследованиях музея на Красной площади г. Курска в 2004 г. Курск, 2007.

древнерусское время (середина XII – первая половина XIII вв.). Были прослежены конструктивные особенности вала и этапы его сооружения. Выявлены детали сооружения оборонительного рва. Кроме того, были зафиксированы оборонительные сооружения, относящиеся к позднесредневековому периоду существования Курской крепости (конец XVI – XVIII вв.) (Зорин А.В., 2005. С. 41).

В 2015 г. на территории детинца проводились работы под руководством В.Е. Родинковой и Р.С. Веретюшкина<sup>5</sup>. В ходе раскопок было изучено в общей сложности около 70 кв. м. возле северо-западной стены и западного входа в храм Воскресения Христова. Были исследованы несколько объектов застройки детинца X – XIII вв., XVI – XVII вв., XVII – XVIII вв., а также открыты погребения грунтового могильника XVII в. В ходе работ зафиксирована высокая насыщенность культурного слоя древнерусскими свинцовыми товарными пломбами и их заготовками. В результате раскопок на детинце получены первые достоверные доказательства существования на Курском городище культурного слоя X в.

Остатки **Верхнего посада** древнерусского Курска были обнаружены В.В. Енуковым в 1994 г. на территории сада им. 1-го Мая. Исследования данного участка были продолжены в 1995 г. В ходе раскопок было вскрыто 160 кв. м., что позволило установить наличие древнерусского культурного слоя, мощность которого достигала 0,7 – 1 м. Слой был перекрыт напластованиями XVIII-XX вв. мощностью до 1,5 м, поврежден перекопами. Здесь были обнаружены остатки двух подпрямоугольных построек, объединенных в одну городскую усадьбу, огороженную забором. Исследованный участок датируется второй пол. XII в.

В 2007 г. силами Посемьской экспедиции проводились исследования на территории Свято-Троицкого женского монастыря, продолженные в 2008 г. экспедицией Курского музея археологии. В результате было установлено, что территория монастыря (участок между улицами Володарского, Серафима Саровского и М. Горького) была освоена в XII в. и представляла собой северную

<sup>5</sup> Родинкова В.Е. Отчет о полевых археологических исследованиях, проводившихся в 2015 году на территории г. Курска. М, 2016.

оконечность верхнего посада древнего Курска. Материалов XIV – XV вв. здесь выявлено не было, на основании чего был сделан вывод о запустении данного участка в период после XIII в. Повторное заселение территории произошло после значительного перерыва в эпоху позднего средневековья. Также здесь было выявлено 10 погребений располагавшегося здесь приходского кладбища первой пол. XVII в.

В 2009 г. в ходе охранных раскопок А.В. Зубковым были исследованы культурные напластования, сохранившиеся на левом берегу р. Кур близ точки впадения её в р. Тускарь<sup>6</sup>. В пределах раскопа были выявлены остатки железнодорожной насыпи второй половины XIX – первой пол. XX вв., а также следы более ранних дерево-земляных сооружений, возможно связанных с укреплениями Курска начала XVIII в.

Культурный слой **Нижнего посада** был выявлен в 1988 г. М.В. Фроловым перед реставрацией здания т.н. «палат бояр Ромодановских», где ныне находится Курский государственный областной музей археологии (ул. Пионеров, 6). Этот участок посада расположен в 0,6 км к ЮЮЗ от городища, на правобережной террасе р. Кур (левый приток р. Тускарь). В 1997 г. здесь были проведены раскопки О.Н. Енуковой. В 2003 г. она же исследовала строительный котлован на ул. С. Перовской (рис. 8, №1) .

В 2007 г. А.В. Зориным в ходе разведочных исследований по ул. Гайдара (рис.8. №5), в шурфе № 2 были изучены остатки сгоревшей древнерусской постройки, относящиеся к северо-восточной части посада летописного Курска<sup>7</sup>. В результате этих работ были обнаружены материалы роменской культуры, древнерусского времени и позднего средневековья.

В 2008 г. в 187 м к ЮВ от участка планируемого строительства проведены археологические раскопки. Двумя раскопами была исследована площадь 904 кв. м (рис. 8, №4), изучены многочисленные жилые и хозяйственные сооружения конца X – начала XVIII вв.

В 2014 г. Посемьской археологической экспедицией НИИ археологии

<sup>6</sup> Зубков А. В. Отчёт об охранных раскопках на территории исторического центра г. Курска в 2009 г. Архив ИА РАН, фонд Р-1. № 37149

<sup>7</sup> Зорин А.В. Отчёт об охранных раскопках на территории г. Курска в 2007 г. Курск, 2007.

юго-востока Руси Курского госуниверситета были проведены охранно-спасательные исследования на участке строительства жилого дома с подземной автостоянкой по улицам С. Перовской – Гайдара (рис. 8, №7) на площади 960 кв. м. (открытый лист Н.А. Тихомирова), в ходе которых удалось исследовать две крупных жилых постройки X – XI вв.<sup>8</sup>

В 2015 г. В.Е. Родинковой проводилась шурфовка по улице Белинского 23 (рис. 8, №9), что позволило существенно расширить границы Нижнего посада к югу.

В 2017 г. Посемьской археологической экспедицией НИИ археологии юго-востока Руси Курского госуниверситета, под руководством Р.С. Веретюшкина и Д.Н. Горбунова были проведены охранно-спасательные исследования на участке строительства жилого дома с подземной автостоянкой по улицам С. Перовской – Гайдара (рис.8, №3). В результате удалось открыть детали городской застройки периферии Нижнего посада<sup>9</sup>.

В 2018 г. Посемьской археологической экспедицией НИИ археологии юго-востока Руси Курского госуниверситета, под руководством В.В. Енукова были проведены охранно-спасательные исследования на участке строительства административного корпуса Православного прихода Троицкого храма<sup>10</sup>, а также на участке реконструкции западной стены Троицкого храма по адресу: г. Курск, ул. Гайдара, д. 30<sup>11</sup> (рис. 8; №6). В ходе проведенных работ на участках обследования были обнаружены культурные напластования IX–XIII

<sup>8</sup> Тихомиров Н.А. Отчет о работе Посемьской археологической экспедиции Курского государственного университета в 2014 г. Археологические исследования (спасательные археологические полевые работы) участка строительства жилого дома и подземной автостоянки по адресу: г. Курск, ул. С. Перовской – ул. Гайдара. в 4-х томах. Курск, 2015.

<sup>9</sup> Акт государственной историко-культурной экспертизы «Заключения по результатам археологического исследования (спасательные археологические полевые работы) на территории объекта культурного наследия федерального значения «Курск Нижний посад XI-XIV вв.» на участке строительства жилого дома и подземной автостоянки по адресу: г. Курск, ул. Софьи Перовской – ул. Гайдара». Курск, 2017 г.

<sup>10</sup> Енуков В.В., Веретюшкин Р.С. Технический отчет по итогам выполнения спасательных археологических раскопок, предусмотренных разделом «Обеспечение сохранности объекта археологического наследия «Курск Нижний посад XI – XIV вв.» в проекте «Строительство административного корпуса Православного прихода Троицкого храма в пределах земельного участка с кадастровым номером № 46:29:102246:3 в г. Курске по ул. Гайдара, д. 30». Курск, 2018.

<sup>11</sup> Енуков В.В., Веретюшкин Р.С. Технический отчет по итогам выполнения спасательных археологических раскопок объекта археологического наследия «Курск Нижний посад XI – XIV вв.» на участке реконструкции здания Троицкого храма (западная стена) в пределах земельного участка № 46:29:102246:3 в г. Курске по ул. Гайдара, д. 30». Курск, 2018.

вв., XVII–XIX вв., а также кладбище XVII–XVIII вв.

В 2014 году, под руководством Н. А. Тихомирова, на площади 452 кв. м были проведены охранно-спасательные исследования (рис. 8, №7). Исследования проводились двумя раскопами, наиболее археологически насыщенным из которых оказался раскоп 2 (ЮЗ участок). При исследовании раскопа 2 было зафиксировано 45 хозяйственных ям и три котлована жилищ с отопительными сооружениями. Материал, выявленный в ходе исследований, датируется достаточно широко (X – XIX в.)<sup>12</sup>

В 2023 г. эти исследования были продолжены под руководством С. Н. Гапочки (рис.8, №8).

Памятник археологии «**Курск. Нижний посад**» (рис. 4) находится в центральной части города в зоне плотной застройки, планировка которой оформилась в конце XVIII в. (рисс. 5-7) В геоморфологическом отношении памятник располагается на краю надпойменной террасы правого берега р. Кур и правого коренного берега р. Тускарь примерно в 240 м от устья Кура. Площадка террасы имеет слабый уклон в восточном и юго-восточном направлении в сторону поймы р. Тускарь.

Стоит отметить то значительное антропогенное воздействие, которому подвергался Курск на протяжении последних 300 лет, преимущественно в XX в., что привело местами к изменению исторического рельефа местности. Начало этому было положено перепланировкой города в 1782 г. Другим результатом многочисленных работ стало образование слоя строительного мусора, который фиксируется при археологических исследованиях на всей территории центральной части г. Курска, достигая мощности от 1 до 3 м, что делает необходимым привлечение техники для снятия подобного балласта.

Подводя итог, следует сказать, что наиболее ранние слои на территории летописного Курска относятся к рубежу X–XI вв., верхняя граница определяется в пределах 2-й половины XIII – начала XIV вв. Позднейшие напластования находятся преимущественно в переотложенном состоянии.

<sup>12</sup> Тихомиров Н. А. Отчёт об охранных археологических исследованиях на территории строительства жилого дома, расположенного по адресу: г. Курск, ул. Гайдара, 26. Курск. 2015.

Таким образом, культурные слои древнерусского времени на территории проектирования перекрыты перемесом и строительным мусором второй половины XX в. мощностью от 2 до 3,7 м. Глубже залегал культурный слой XI-XIV вв. - коричневатый тёмно-серый грунт с прослойками углей мощностью от 0,1 до 0,65 м. Материк – бурый коричнево-жёлтый суглинок выявлен на глубинах от 2,69 до 4,92 м.

### **III. Общая характеристика участка планируемых работ.**

Участок, отведенный под реализацию проектных и производственных работ по строительству гаража на земельном участке с кадастровым номером 46:29:102257:54, расположенном по адресу: г. Курск, ул. Красной Армии, 14, располагается в границах выявленного объекта культурного (археологического) наследия «Курск Нижний посад 11-14 в.в.», в его северной части (рис. 3-4). С учетом современных территориальных границ областного центра, участок проектирования находится в границах центральной части г. Курск, на мысу правого коренного берега р. Тускарь (правый приток р. Сейм – Днепровский бассейн), образованного впадением в нее правого притока – р. Кур (рис. 3).

Участок проектируемых работ расположен в квартале, ограниченном улицами Красной Армии, Добролюбова, Софьи Перовской и Гайдара, между домом 10 по ул. Красной Армии и домом 16 по ул. Гайдара.

На момент составления данного Раздела, участок проектируемого строительства представлял собой задернованную площадку, покрытую мелким щебнем, битым кирпичом, строительным мусором, в южной части поросшую деревьями и кустарником (рис. 10-19). В юго-восточном углу участка фиксируется засыпанный строительным мусором, образовавшимся в результате сноса здания, фундамент гаража.

#### **IV. Анализ проектного предложения.**

Для анализа проектной документации на строительство гаража на земельном участке с кадастровым номером 46:29:102257:54, расположенном по адресу: г. Курск, ул. Красной Армии, 14, использованы материалы, предоставленные Заказчиком данного Раздела. Проектная документация на проведение работ по подготовке территории строительства подготовлена ИП Каменев Н. Е.

Предоставленной проектной документацией предусматриваются следующие работы (рис. 20-22):

- строительство здания гаража на существующем фундаменте. Площадь работ составляет 29,3 кв. м.

- устройство твёрдого покрытия подъезда к гаражу и отмостки вокруг него на площади 77,7 кв. м. с глубиной работ 0,31-0,35 м.

Таким образом, общая площадь работ, выполняемых при строительстве гаража на земельном участке с кадастровым номером 46:29:102257:54, расположенном по адресу: г. Курск, ул. Красной Армии, 14 составляет **29,3+77,7=107 кв. м.**

В случае изменения проектных решений в части проведения земляных работ мероприятия по обеспечению сохранности объекта археологического наследия могут быть скорректированы путем разработки Раздела об обеспечении сохранности объекта археологического наследия для нового проекта сохранения объекта культурного наследия с обязательным проведением в отношении этого Раздела государственной историко-культурной экспертизы и согласованием с Управлением.

## **V. Мероприятия по обеспечению сохранности объекта археологического наследия.**

Данный Раздел разработан в исполнение Федерального закона № 73-ФЗ от 25.06.2002 г. «Об объектах культурного наследия (памятниках истории и культуры) народов Российской Федерации».

Согласно ст. 40 ФЗ-73 «В случае невозможности обеспечить физическую сохранность объекта археологического наследия под сохранением этого объекта археологического наследия понимаются спасательные археологические полевые работы, проводимые в порядке, определенном статьей 45.1 настоящего Федерального закона».

При проведении спасательных археологических полевых работ необходимо руководствоваться Федеральным законом № 73-ФЗ «Об объектах культурного наследия (памятниках истории и культуры) народов Российской Федерации» (ст. ст. 40, п.2; ст. 45) и Положением о порядке проведения археологических полевых работ (археологических раскопок и разведок) и составления научной отчетной документации (утверждено постановлением Отделения историко-филологических наук Российской академии наук от 20.06.2018 №32).

**Спасательные археологические полевые работы** - работы по сохранению объектов археологического наследия в случае невозможности обеспечения их физической сохранности, проводимые методами научных исследований объектов археологического наследия с полным или частичным изъятием археологических предметов из раскопов в целях их сохранения и получения научных знаний.

Анализ архивных и библиографических материалов, результатов ближайших к участку проектирования археологических исследований, а также проектной документации на строительство гаража на земельном участке с кадастровым номером 46:29:102257:54, расположенном по адресу: г. Курск, ул. Красной Армии, 14, позволил определить, что **проведение спасательных археологических полевых работ в целях обеспечения сохранности объекта культурного (археологического) наследия «Курск Нижний посад 11-14 в.в.»**,

**не требуется.**

Этот вывод обусловлен тем, что в соответствии с проектной документацией строительство гаража запланировано на существующем фундаменте, следовательно, дополнительные земляные работы проводиться не будут. Устройство твёрдых покрытий на участке запланировано с максимальной глубиной работ 0,31-0,35 м. В соответствии с результатами археологических работ на прилежащей территории, культурный слой памятника перекрыт поздними напластованиями, образованными в ходе хозяйственного освоения территории во второй половине XX в. Таким образом, работы по строительству гаража на земельном участке с кадастровым номером 46:29:102257:54, расположенном по адресу: г. Курск, ул. Красной Армии, 14, угрозу сохранности объекта культурного (археологического) наследия не несут.

Для выполнения требований статьи 36 Федерального закона № 73-ФЗ от 25.06.2002 г. «Об объектах культурного наследия (памятниках истории и культуры) народов Российской Федерации», учитывая близость объекта культурного (археологического) наследия федерального значения «Курск Нижний посад 11-14 в.в.» к земельному участку, предназначенному для строительства гаража на земельном участке с кадастровым номером 46:29:102257:54, расположенном по адресу: г. Курск, ул. Красной Армии, 14,, предписывается следующий состав и объем мероприятий:

1) в границах объекта культурного (археологического) наследия федерального значения «Курск Нижний посад 11-14 в.в.» обеспечить запрет на перемещения почвенного слоя и повреждения его поверхности, на складирование земляного отвала, строительных материалов, бытового и строительного мусора, на установку бытовок и вагончиков и прочих временных и постоянных сооружений, на проведение любых земляных и строительных работ в границах объекта культурного (археологического) наследия федерального значения «Курск Нижний посад 11-14 в.в.»;

2) в случае обнаружения в ходе проведения земляных, строительных и иных работ, непо потревоженного культурного слоя или конструктивных составляющих объекта археологического наследия, в соответствии со ст. 33 (1),

36, 37, 40 (1) Федерального закона от 25.06.2002 г. №73-ФЗ, заказчик указанных работ, технический заказчик (застройщик) объекта капитального строительства, лицо, проводящее указанные работы, обязаны незамедлительно приостановить указанные работы и в течение трех дней со дня обнаружения такого объекта направить в региональный орган охраны объектов культурного наследия письменное заявление об обнаруженном объекте культурного наследия.

## **Сметно-финансовый расчет.**

Сметы на проведение археологических работ составляются на основе следующих документов:

— Сборник цен на научно-проектные работы по памятникам истории и культуры. М.: 1991 г. (Общая часть; Раздел 1 «Реставрация памятников истории и культуры»; Раздел 6 «Архитектурно-археологические исследования в зоне охраны памятников истории и культуры»; Раздел 11 «Составление первичной учётной документации на недвижимые памятники истории и культуры»). Утверждён приказом Министерства культуры и массовых коммуникаций РФ № 74 от 28.02.2005 г.

— Письмо Министерства культуры РФ от 13.10.98 г. № 01-211/16-14

— Письмо Министерства культуры № 107-01- 39/10-КЧ от 20.12.2011 г.  
Освобождение от НДС согласно п.п. 15 п. 2 ст. 149 Налогового кодекса РФ.

## Список использованной литературы

1. Акт государственной историко-культурной экспертизы «Заключения по результатам археологического исследования (спасательные археологические полевые работы) на территории объекта культурного наследия федерального значения «Курск Нижний посад XI-XIV вв.» на участке строительства жилого дома и подземной автостоянки по адресу: г. Курск, ул. Софьи Перовской – ул. Гайдара». Курск, 2017.
2. *Енуков В.В* № 14670. Отчет о раскопках в г. Курске в 1988 г. Курск, 1989.
3. *Енуков В.В., Веретюшкин Р.С.* Технический отчет по итогам выполнения спасательных археологических раскопок, предусмотренных разделом «Обеспечение сохранности объекта археологического наследия «Курск Нижний посад XI – XIV вв.» в проекте «Строительство административного корпуса Православного прихода Троицкого храма в пределах земельного участка с кадастровым номером № 46:29:102246:3 в г. Курске по ул. Гайдара, д. 30». Курск, 2018.
4. *Енуков В.В., Веретюшкин Р.С.* Технический отчет по итогам выполнения спасательных археологических раскопок объекта археологического наследия «Курск Нижний посад XI – XIV вв.» на участке реконструкции здания Троицкого храма (западная стена) в пределах земельного участка № 46:29:102246:3 в г. Курске по ул. Гайдара, д. 30». Курск, 2018.
5. *Зорин А.В.* Отчёт об охранных раскопках на территории г. Курска в 2007 г. Курск, 2007.
6. *Зубков А. В.* Отчёт об охранных раскопках на территории исторического центра г. Курска в 2009 г. // Архив ИА РАН. Фонд Р-1. № 37149.
7. *Кашкин А.В.* Археологическая карта России. Курская область. Часть 1. М, 1998.
8. *Михайленко Т.Г.* Исполнители плана императрицы // Труды постоянно действующей заочной конференции Курского филиала Международной ассоциации исторической психологии "Психологические аспекты исторической науки и проблемы правды истории", Выпуск 4, Курск,

2011.

9. *Родинкова В.Е.* Отчет о полевых археологических исследованиях, проводившихся в 2015 году на территории г. Курска. М, 2016.

10. *Тихомиров Н. А.* Отчёт об охранных археологических исследованиях на территории строительства жилого дома, расположенного по адресу: г. Курск, ул. Гайдара,26. Курск. 2015.

11. *Тихомиров Н.А.* № 48723. Отчет об охранных исследованиях музея на Красной площади г. Курска в 2004 г. Курск, 2007.

12. *Тихомиров Н.А.* Отчет о работе Посемьской археологической экспедиции Курского государственного университета в 2014 г. Археологические исследования (спасательные археологические полевые работы) участка строительства жилого дома и подземной автостоянки по адресу: г. Курск, ул. С. Перовской – ул. Гайдара. в 4-х томах. Курск, 2015.

## **Альбом Иллюстраций**



Рис. 1. Работы при реализации проекта на земельном участке с кадастровым номером 46:29:102257:54. г. Курск. 2023 г. Курская область на схеме Центрального федерального округа.



Рис. 2. Работы при реализации проекта на земельном участке с кадастровым номером 46:29:102257:54. г. Курск. 2023 г. Карта Курской области с указанием участка проектирования.

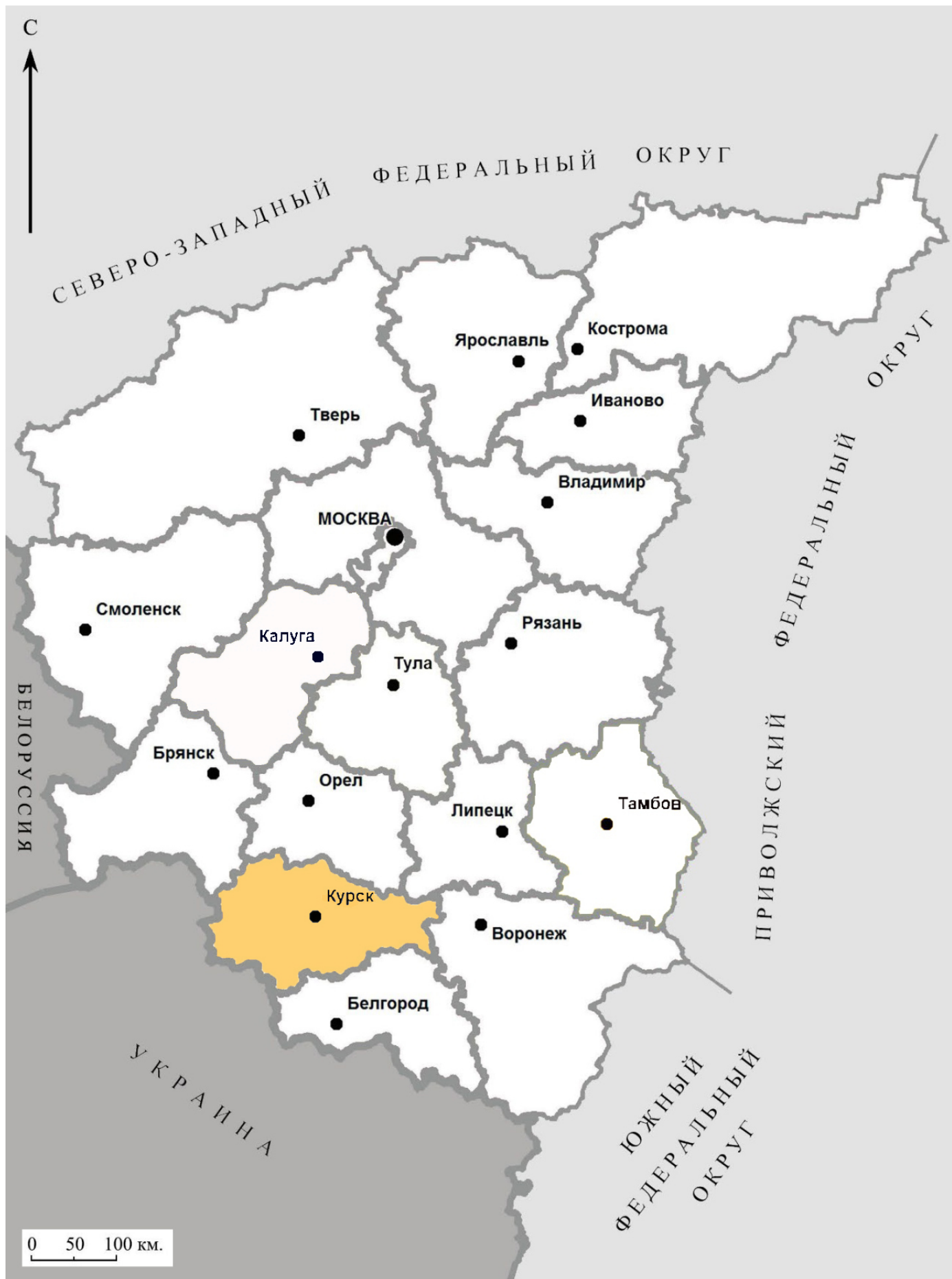

Рис. 3. Работы при реализации проекта на земельном участке с кадастровым номером 46:29:102257:54. г. Курск. 2023 г. Ситуационный план участка проектирования.

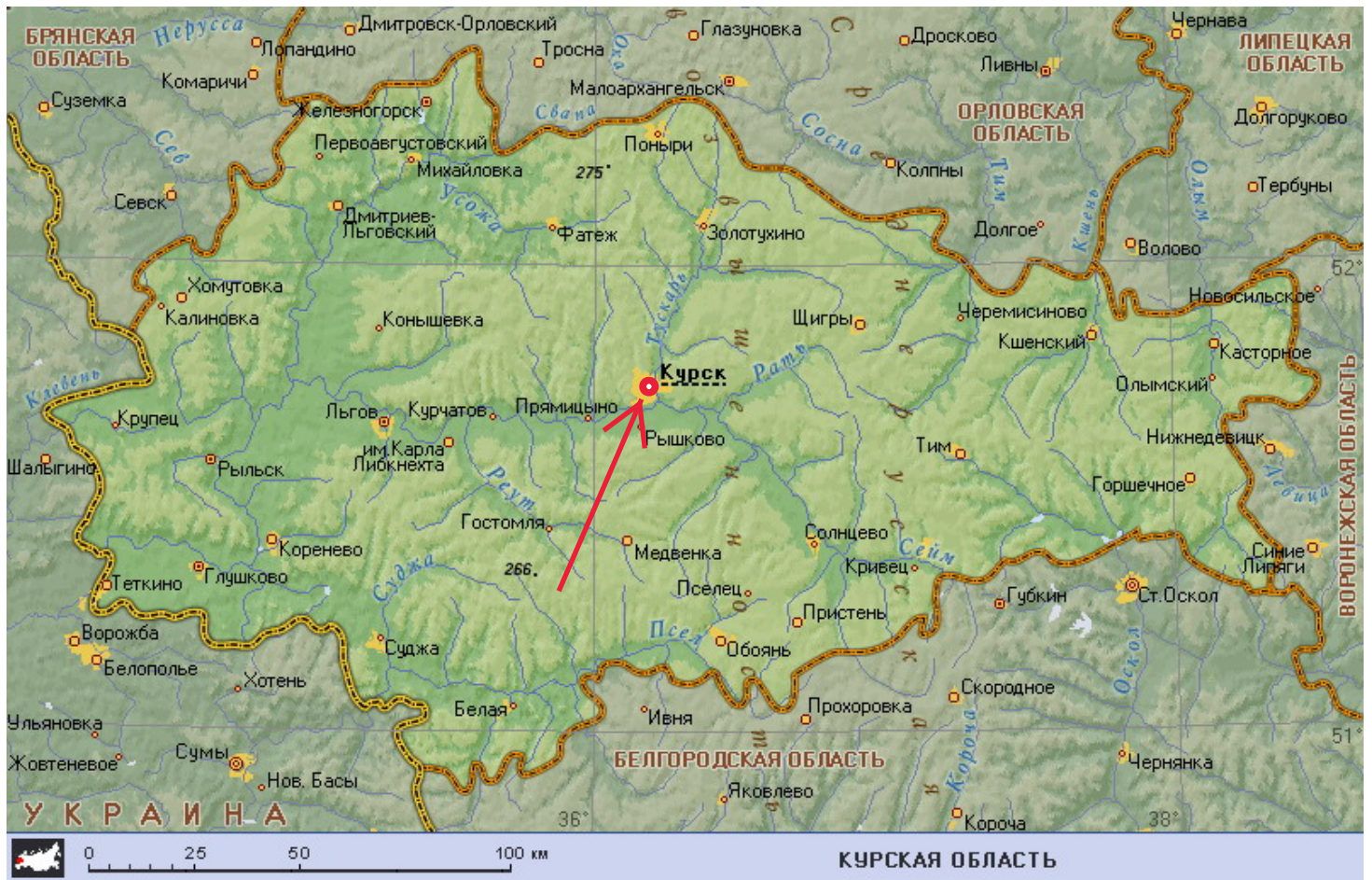

Рис. 4. Работы при реализации проекта на земельном участке с кадастровым номером 46:29:102257:54. г. Курск. 2023 г. Ситуационный план участка проектирования с указанием границ ОКН.

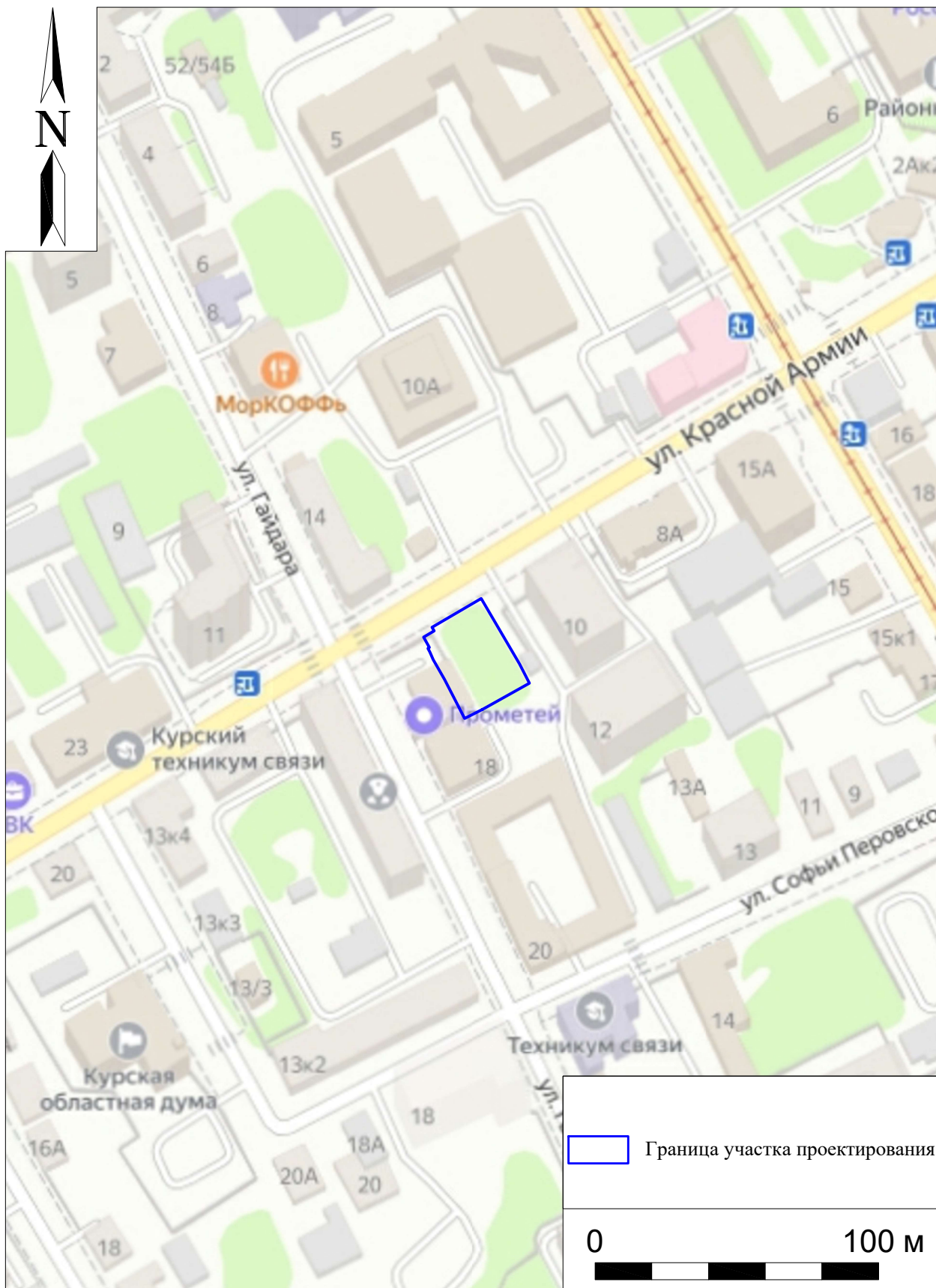

Рис. 5. Работы при реализации проекта на земельном участке с кадастровым номером 46:29:102257:54. г. Курск. 2023 г. Участок проектирования на плане губернского города Курска 1836 г.

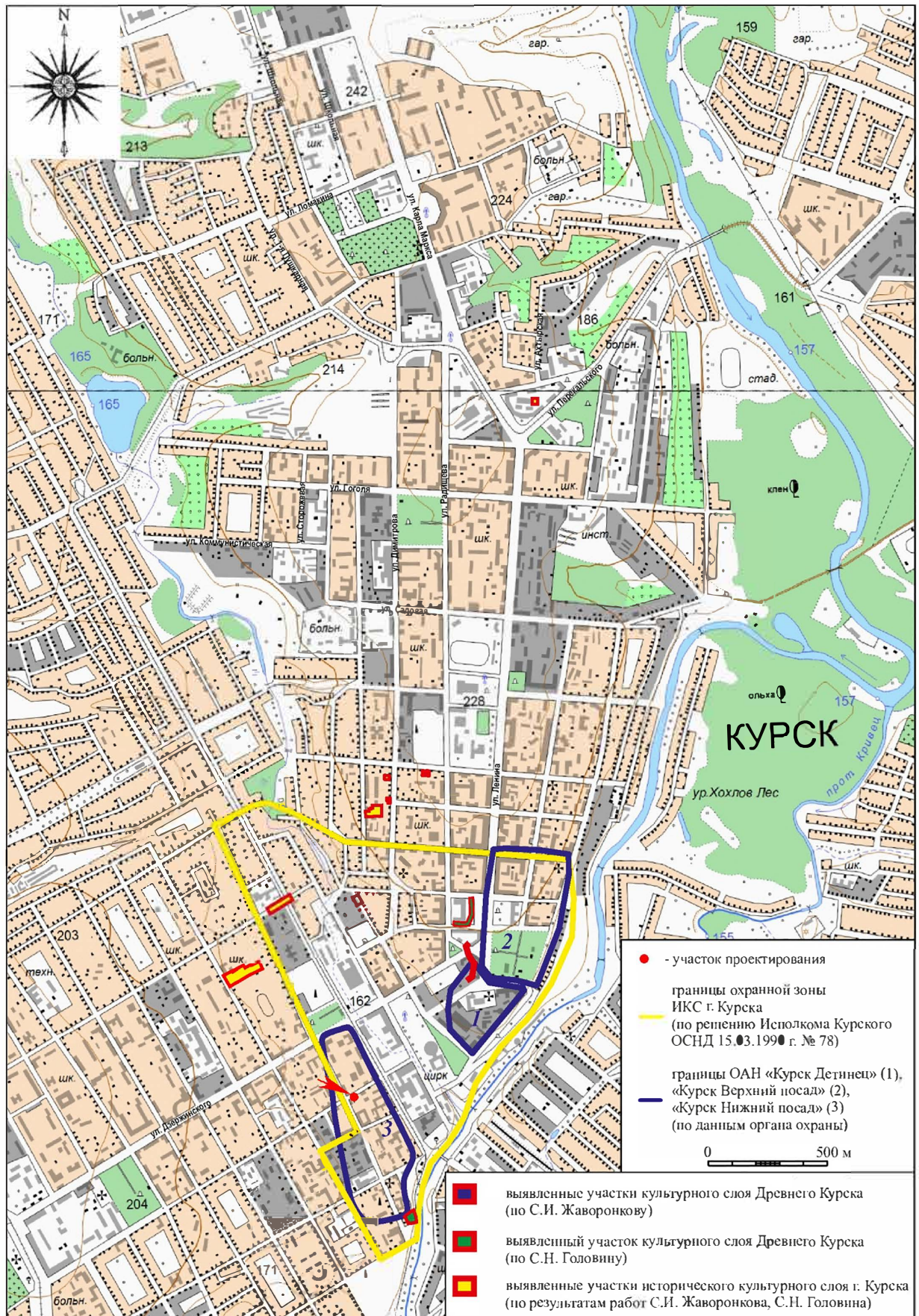

Рис. 6. Работы при реализации проекта на земельном участке с кадастровым номером 46:29:102257:54. г. Курск. 2023 г. Участок проектирования на военно - топографической карте Курской области 1870 г.



Рис. 7. Работы при реализации проекта на земельном участке с кадастровым номером 46:29:102257:54. г. Курск. 2023 г. Участок проектирования на плане г. Курска 1904 г.



Рис. 8. Работы при реализации проекта на земельном участке с кадастровым номером 46:29:102257:54. г. Курск. 2023 г. Ситуационный план участка проектирования с указанием ближайших археологических работ.

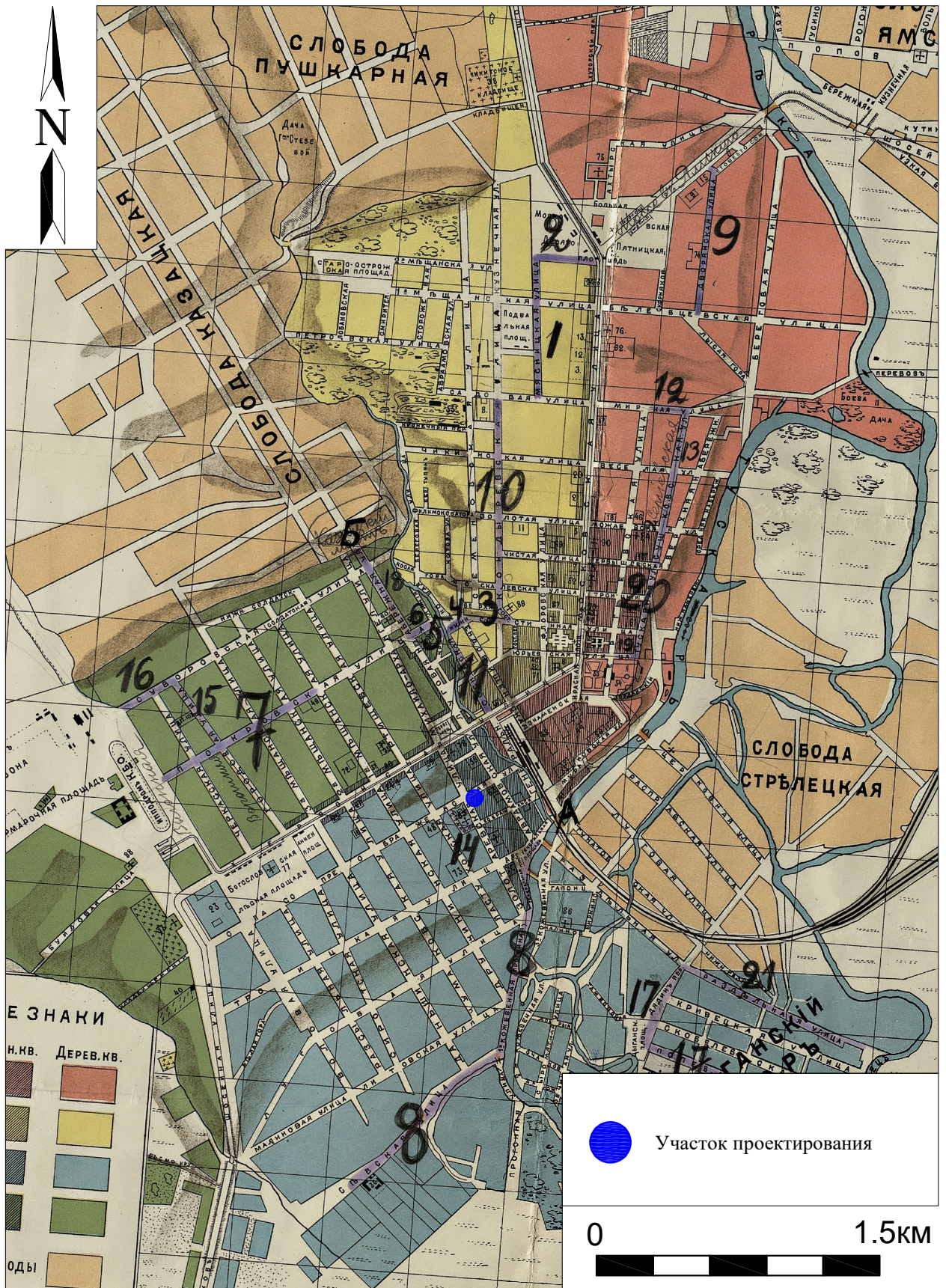

Рис. 9. Работы при реализации проекта на земельном участке с кадастровым номером 46:29:102257:54. г. Курск. 2023 г. Участок проектирования на космоснимке 2022 г. с указанием местоположения точек фотофиксаций.

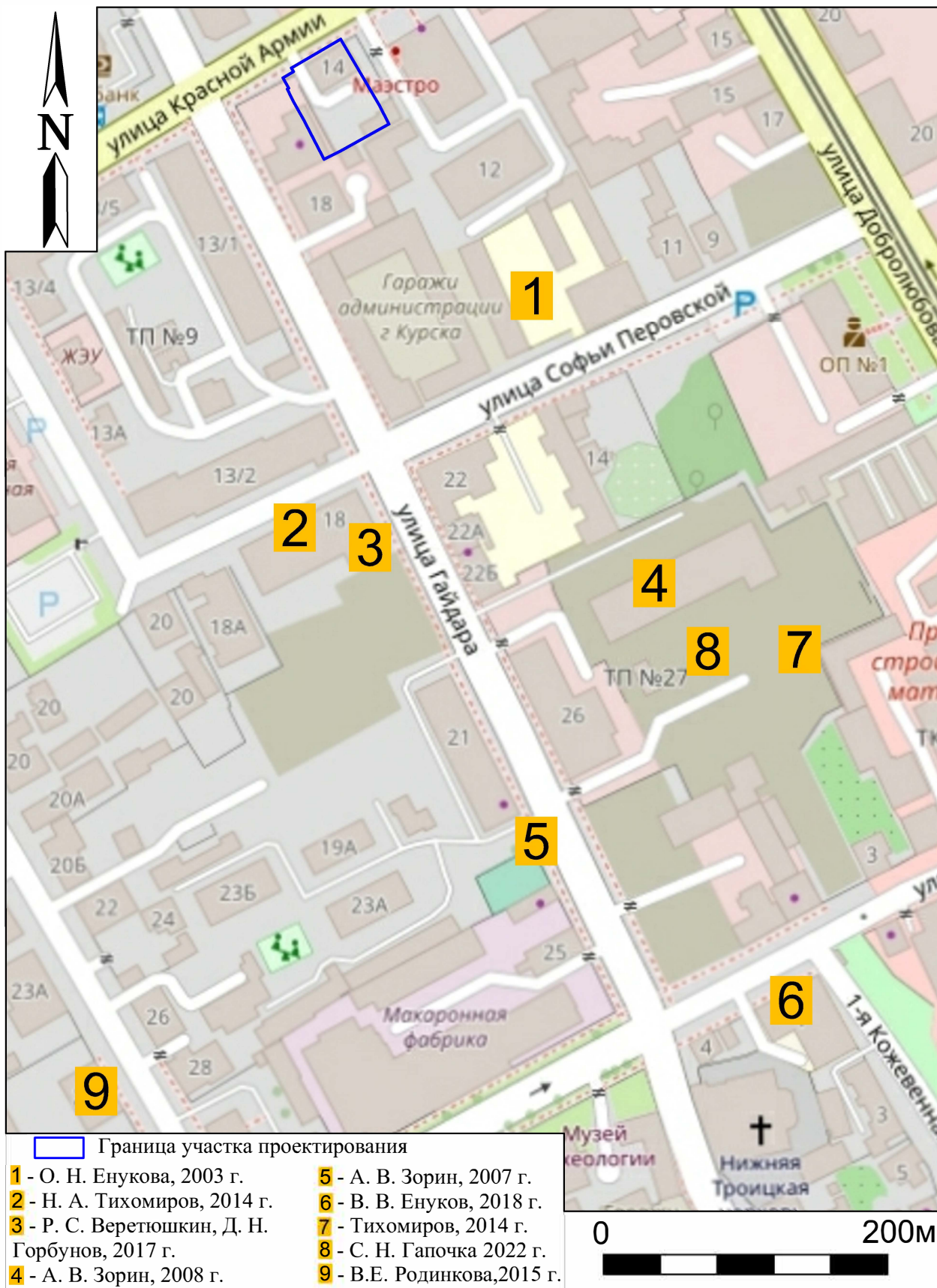

Рис. 10. Работы при реализации проекта на земельном участке с кадастровым номером 46:29:102257:54. г. Курск. 2023 г. Точка фотофиксации 1. Вид с ЮВ.

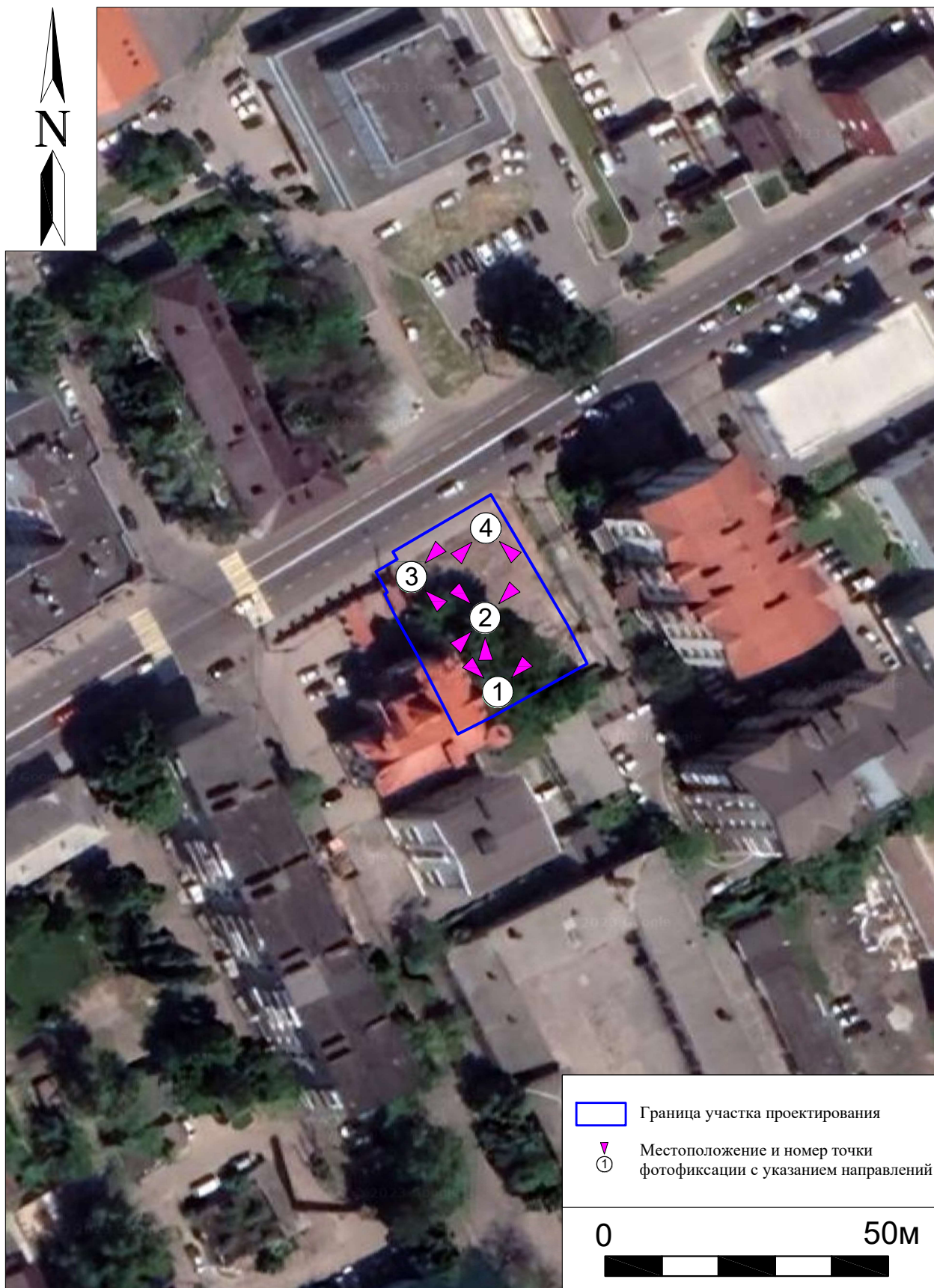

Рис. 11. Работы при реализации проекта на земельном участке с кадастровым номером 46:29:102257:54. г. Курск. 2023 г. Точка фотофиксации 1. Вид с ЮЗ.



Рис. 12. Работы при реализации проекта на земельном участке с кадастровым номером 46:29:102257:54. г. Курск. 2023 г. Точка фотофиксации 2. Вид с ЮЗ.



Рис. 13. Работы при реализации проекта на земельном участке с кадастровым номером 46:29:102257:54. г. Курск. 2023 г. Точка фотофиксации 2. Вид с С.



Рис. 14. Работы при реализации проекта на земельном участке с кадастровым номером 46:29:102257:54. г. Курск. 2023 г. Точка фотофиксации 2. Вид с СВ .



Рис. 15. Работы при реализации проекта на земельном участке с кадастровым номером 46:29:102257:54. г. Курск. 2023 г. Точка фотофиксации 2. Вид с ЮВ .



Рис. 16. Работы при реализации проекта на земельном участке с кадастровым номером 46:29:102257:54. г. Курск. 2023 г. Точка фотофиксации 3. Вид с ЮЗ .



Рис. 17. Работы при реализации проекта на земельном участке с кадастровым номером 46:29:102257:54. г. Курск. 2023 г. Точка фотофиксации 3. Вид с СЗ.



Рис. 18. Работы при реализации проекта на земельном участке с кадастровым номером 46:29:102257:54. г. Курск. 2023 г. Точка фотофиксации 4. Вид с СВ .



Рис. 19. Работы при реализации проекта на земельном участке с кадастровым номером 46:29:102257:54. г. Курск. 2023 г. Точка фотофиксации 4. Вид с СЗ .

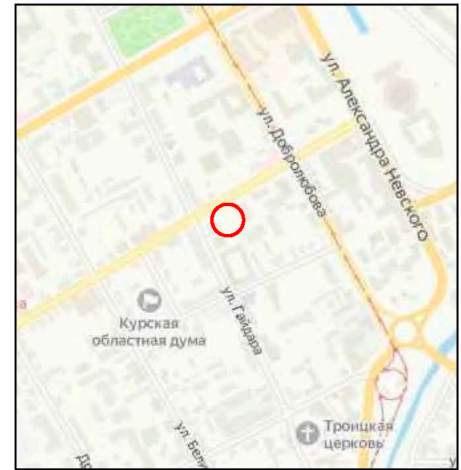
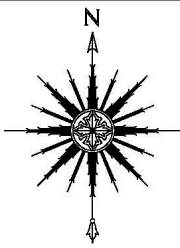

Технико-экономические показатели.

№ п/п	Наименование	Ед. изм.	Количество
1	Площадь участка	м <sup>2</sup>	864,0
2	Площадь застройки	м <sup>2</sup>	29,3
3	Площадь твердого покрытия	м <sup>2</sup>	77,7
4	Площадь озеленения	м <sup>2</sup>	757,0

Ведомость зданий и сооружений.

№ на плане	Наименование здания или сооружения	Кол. шт.	Общая площадь	Примечание	
1	Гараж	1		проект.	
23-29 - ПЗУ					
Гараж по адресу: г. Курск, ул. Красной Армии, 14.					
Изм.	Кол.уч.	Лист	№ док.	Подп.	Дата
ГИП.		Каменев			
Рук. группы					
Проверил					
Выполнил		Каменев			
Схема планировочной организации земельного участка, 1:500				ИП Каменев Н.Е.	39

Рис. 20. Работы при реализации проекта на земельном участке с кадастровым номером 46:29:102257:54. г. Курск. 2023 г. План участка, предоставленный Заказчиком.

Условные обозначения

- Проектируемое здание
- Твердое покрытие
- Озеленение
- Граница земельного участка

Кадастровый номер участка - 46:29:102257:54.

Согласовано	
Гл. спец.	
Взам. инв. №	
Подл. и дата	
Инв. № подл.	



Рис. 21. Работы при реализации проекта на земельном участке с кадастровым номером 46:29:102257:54. г. Курск. 2023 г. Схема планировочной организации участка, предоставленная Заказчиком.

**Тип 1**

Проезды с щебёночным покрытием.

Щебень рядовой М400 ГОСТ 8267-93	h = 0.15м
Песок среднезернистый по ГОСТ 8736-2014, Кф=6м/сут	h = 0.20м
Уплотненный грунт, Купл=0.98	

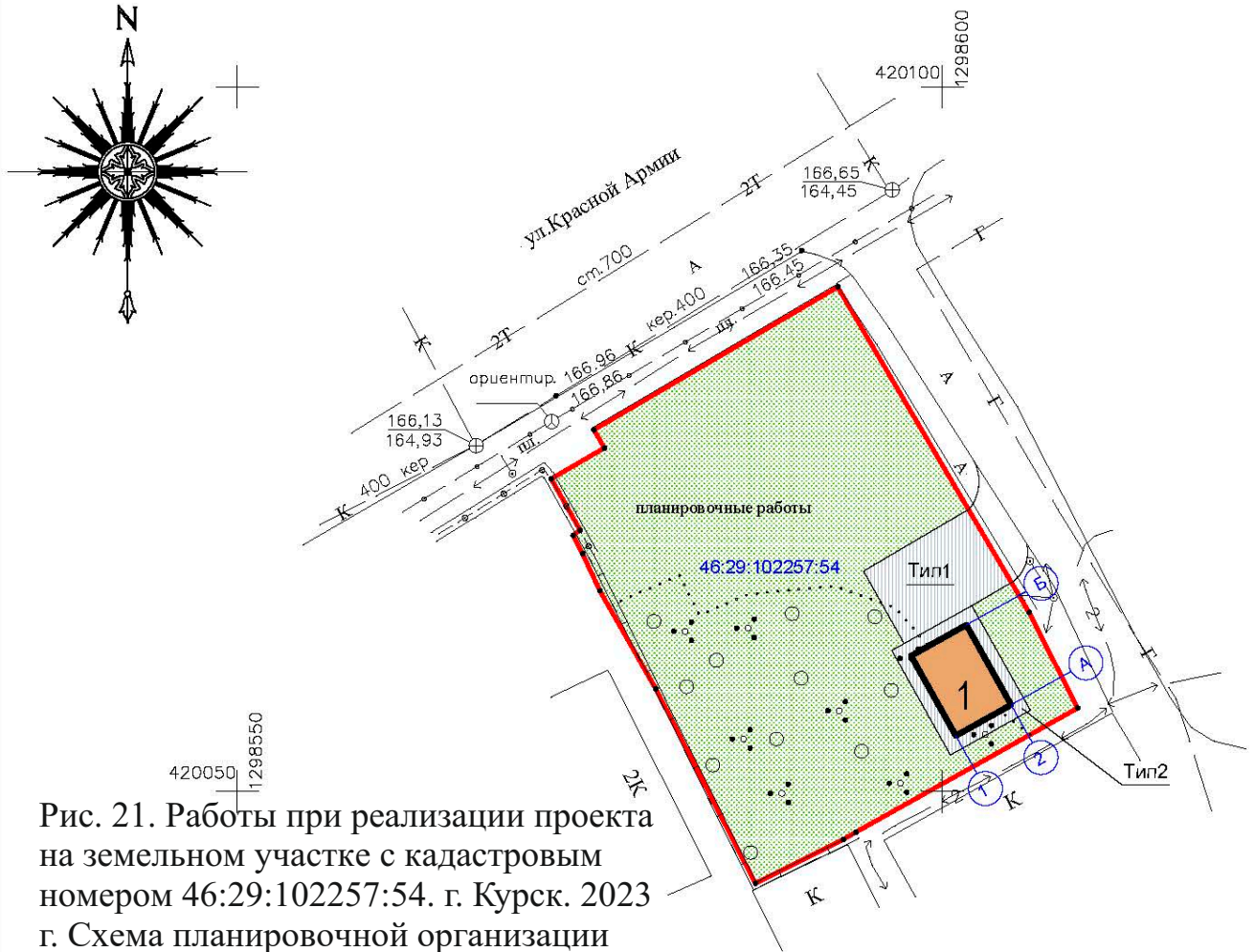
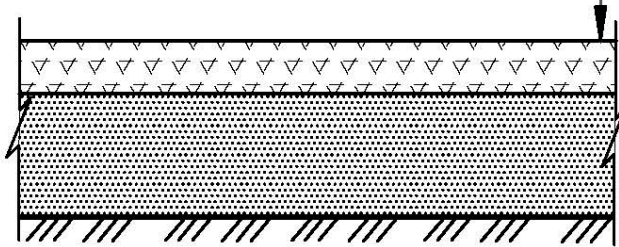

**КОНСТРУКЦИЯ ОТМОСТКИ /ТИП 2/.**

Литой асфальтобетон ТУ 400.24.103-76	h=0.03м
Цементобетон В 15 ГОСТ25192-2012	h=0.08м
Песок по ГОСТ 8736-93	h=0.20м
Уплотненный грунт	

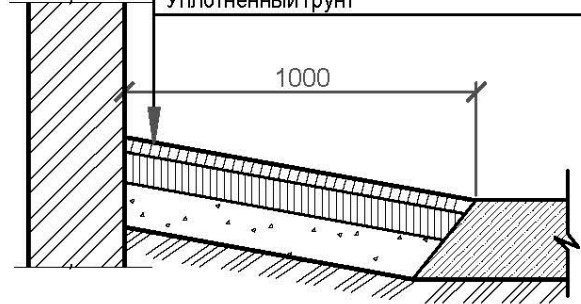

Согласовано

Гл. спец.

Взам. инв. N

Подл. и дата

Инв. N подл.

Изм.	Кол.уч	Лист	N док.	Подп.	Дата
ГИП.		Каменев			
Рук. группы					
Проверил					
Выполнил		Каменев			

23-29 - ПЗУ

Гараж по адресу: г.Курск, ул.Красной Армии, 14.

Стадия	Лист	Листов
П	2	
ИП Каменев Н.Е.		
40		

План благоустройства  
1:500



Рис. 22. Работы при реализации проекта на земельном участке с кадастровым номером 46:29:102257:54. г. Курск. 2023 г. Архитектурные решения по проекту.

Согласовано

Гл. спец.

Взам. инв. N

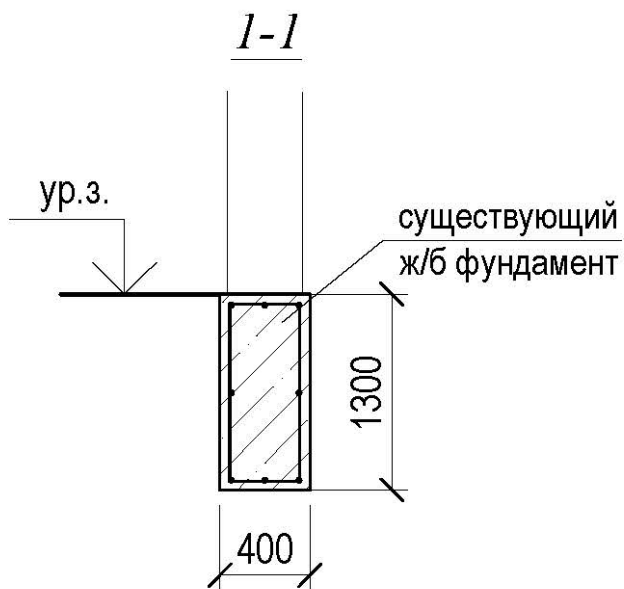
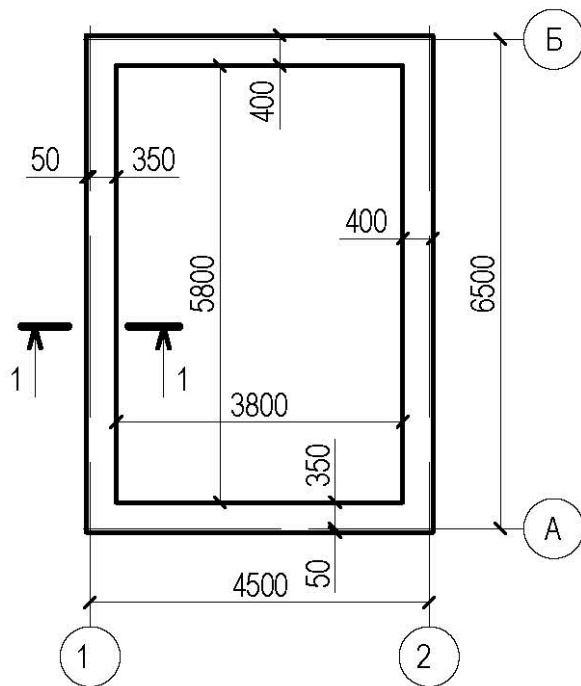
Подл. и дата

Инв. N подл.

23-29 - КР

Гараж по адресу: г. Курск, ул. Красной Армии, 14.

Изм.	Кол.уч.	Лист	N док.	Подп.	Дата
ГИП.		Каменев			
Рук. группы					
Проверил					
Выполнил		Каменев			

Стадия	Лист	Листов
П	1	

План фундаментов

ИП Каменев НЕ  
41



КОМИТЕТ ПО ОХРАНЕ ОБЪЕКТОВ  
КУЛЬТУРНОГО НАСЛЕДИЯ  
КУРСКОЙ ОБЛАСТИ

305002, г. Курск,  
Красная площадь, д.1  
тел.: +7 (4712) 400-200 доб. 1068  
e-mail: [nadzorokn@rkursk.ru](mailto:nadzorokn@rkursk.ru)

15.08.2023 № 063-011-23/1944

На № 69 от 04.08.2023 г.

Директору ООО «Стройкомфорт  
ИБ»

Калашникову А.В.

305021, г. Курск, пр-т Победы, д. 2, пом.  
49  
[stroykomfort46@mail.ru](mailto:stroykomfort46@mail.ru)

Уважаемый Андрей Витальевич!

Рассмотрев Ваше обращение об отсутствии необходимости выполнения и проведения научно-исследовательских археологических работ и государственной историко-культурной экспертизы на земельном участке с кадастровым номером 46:29:102257:54, расположенного по адресу: г. Курск, ул. Красной Армии, д 14, комитет по охране объектов культурного наследия Курской области сообщает.

При проведении работ на объекте расположенном на земельном участке с кадастровым номером 46:29:102257:54, расположенного по адресу: г. Курск, ул. Красной Армии, д 14, в случае проведения планируемых работ исключительно в границах существующего объекта (без изменения ширины и глубины), то проведение археологических полевых работ на территории земельного участка, не подлежащей воздействию земляных, хозяйственных работ, не требуется.

На испрашиваемом земельном участке располагается выявленный объект археологического наследия «Курск Нижний посад, 11-14 в.в.», на государственной охране состоит в соответствии с приказом комитета по культуре Курской области от 13.12.2010 г. № 329, согласно ст. 5.1 и ст. 36 Федерального закона от 25.06.2002 г. № 73-ФЗ «Об объектах культурного наследия (памятниках истории и культуры) народов Российской Федерации» необходимо:

- разработать в составе проектной документации раздел об обеспечении сохранности выявленного объекта культурного наследия или о проведении спасательных, археологических, полевых работ или проект по обеспечению сохранности выявленного объекта культурного наследия, включающих оценку воздействия проводимых работ на указанный объект культурного наследия (далее – документация или раздел документации, обосновывающий меры по обеспечению сохранности выявленного объекта культурного (археологического) наследия);

- получить по документации или разделу документации, обосновывающей меры по обеспечению сохранности выявленного объекта культурного наследия, заключение государственной историко-культурной экспертизы и представить его

совместно с указанной документацией в комитет по охране объектов культурного наследия Курской области на согласование;

- обеспечить реализацию согласованной комитетом по охране объектов культурного наследия Курской области документации, обосновывающей меры по обеспечению сохранности выявленного объекта культурного (археологического) наследия.

Заместитель начальника управления  
разрешительной документации  
и учета объектов культурного наследия

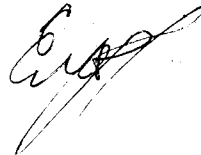

**С.А. Ельников**